

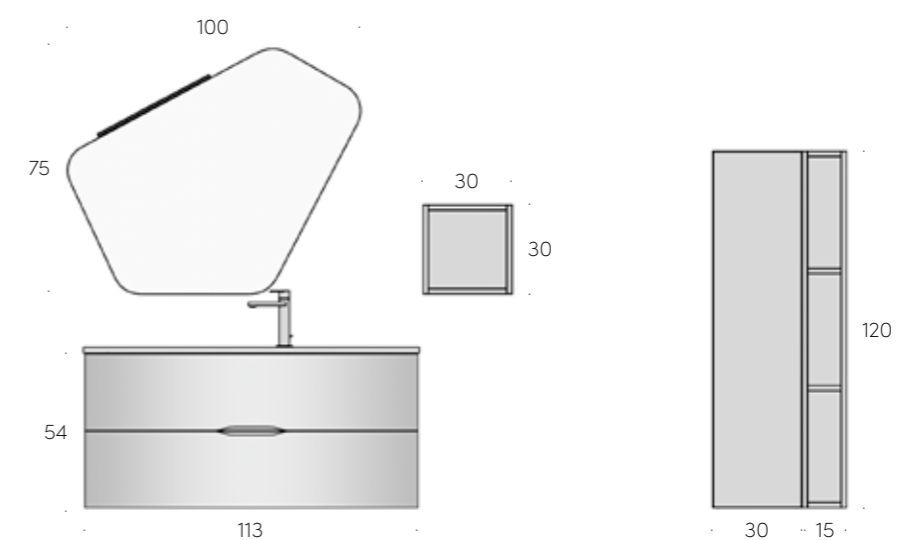

klas

oval / collection

OV.01



Tinte chiare e linee morbide si accompagnano a elementi di arredo geometricamente più rigorosi per un risultato di moderno romanticismo in questo ambiente bagno, che risulta così accogliente, originale e raffinato, oltre a offrire ampio spazio contenitivo per disporre comodamente tutto il proprio *necessaire*.

Light tints and soft lines are paired with geometrically more rigorous furnishings for a result of modern romanticism in this bathroom space, making it welcoming, original, and refined. Additionally, it offers ample storage space to comfortably arrange all your toilet necessities.

Des teintes claires et des lignes douces s'associent à des éléments d'ameublement plus géométriquement rigoureux pour un résultat de romantisme moderne dans cet espace salle de bains, le rendant accueillant, original et raffiné. De plus, il offre un espace de rangement généreux pour disposer confortablement de tous vos nécessaires.

FINITURE / FINISHES / FINITIONS
laccato pergamon opaco
laccato verde salvia opaco



OV.02

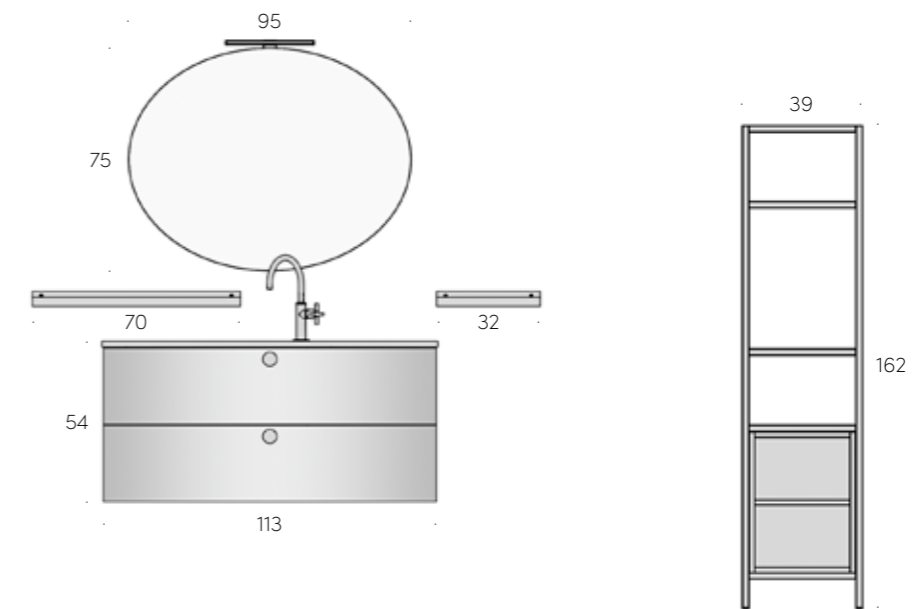

Il giallo brilla, è il colore del sole e della felicità. Così questo bagno invita al buon umore, per cominciare bene la giornata anche quando fuori piove. Comodo, spazioso e vivace, con le sue linee morbide e le tinte a contrasto regala una sferzata di energia e trasforma in gioiosi momenti di evasione le rituali abluzioni. La forma ellittica dello specchio riprende e amplifica la forma della base, mentre la colonna Kondo accentua il carattere moderno e raffinato della composizione.

Yellow shines; it is the colour of the sun and happiness. Therefore, this bathroom invites good spirits, to start the day well even when it's raining outside. Comfortable, spacious, and lively, with its soft lines and contrasting shades, it gives a burst of energy and transforms the ritual ablutions into joyful moments of escape. The elliptical shape of the mirror echoes and amplifies the form of the base, while the Kondo column emphasizes the modern and refined character of the composition.

Le jaune brille ; c'est la couleur du soleil et du bonheur. Ainsi, cette salle de bains invite à la bonne humeur, pour bien commencer la journée même quand il pleut dehors. Confortable, spacieuse et animée, avec ses lignes douces et ses teintes contrastées, elle apporte une explosion d'énergie et transforme les ablutions rituelles en moments joyeux d'évasion. La forme elliptique du miroir reprend et amplifie la forme de la base, tandis que la colonne Kondo accentue le caractère moderne et raffiné de la composition.

OV.03

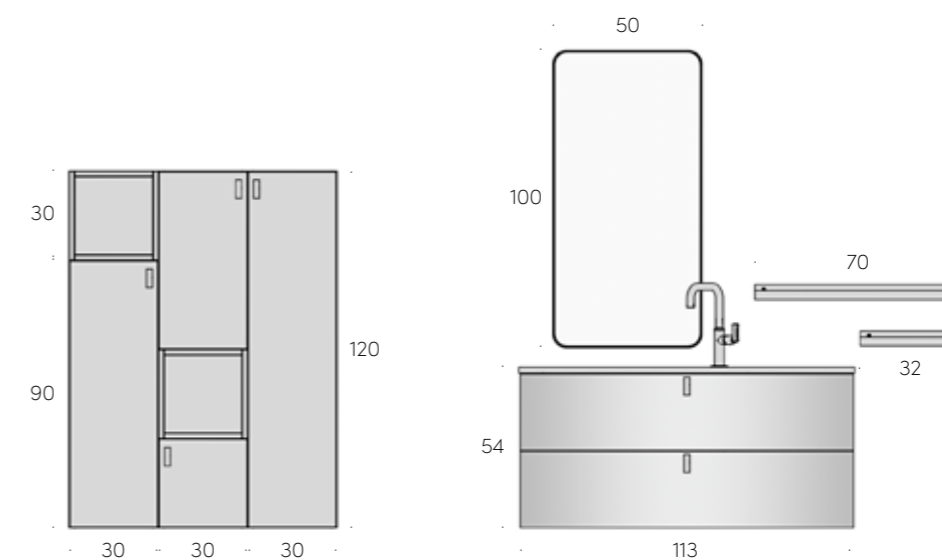

Tinte calde come la terra definiscono lo stile di questa elegante composizione. Mobili capienti, alternanza di forme e volumi, piccoli dettagli che impreziosiscono gli arredi con discrezione: tutto concorre a creare un ambiente bagno ideale per chi ama la semplicità ma non rinuncia a comfort e praticità, nel segno di un'atmosfera dai tratti romanticamente autunnali.

Warm tones like those of the earth define the style of this elegant composition. Spacious furniture, alternation of shapes and volumes, small details that embellish the furnishings discreetly: everything contributes to creating an ideal bathroom environment for those who love simplicity but do not give up on comfort and practicality, in the sign of an atmosphere with romantically autumnal traits.

Des teintes chaudes comme celles de la terre définissent le style de cette élégante composition. Des meubles spacieux, une alternance de formes et de volumes, de petits détails qui embellissent discrètement les meubles : tout contribue à créer un environnement de salle de bains idéal pour ceux qui aiment la simplicité mais ne renoncent pas au confort et à la praticité, dans le signe d'une atmosphère aux traits romantiquement automnaux.

FINITURE / FINISHES / FINITIONS
laccato terra d'egitto opaco



OV.04

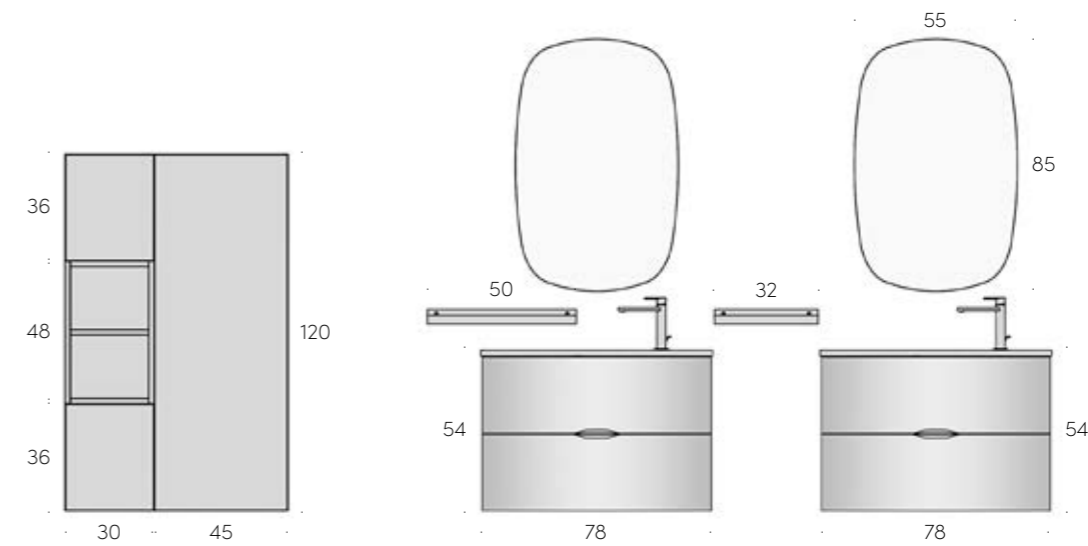

L'azzurro avio protagonista di questa composizione evoca atmosfere primaverili, cieli tersi e tuffi in piscina. È un colore sportivo, che esprime calma e una placida determinazione. Declinato in questa tinta, il doppio lavabo richiama il movimento delle onde e, abbinato allo specchio Bubble Square, interpreta con gusto lo spirito pratico e dinamico di chi cerca un comfort senza fronzoli.

The avio blue, the protagonist of this composition, evokes spring atmospheres, clear skies, and dives into the pool. It is a sporty colour that expresses calm and serene determination. In this shade, the double washbasin recalls the movement of the waves and, paired with the Bubble Square mirror, tastefully interprets the practical and dynamic spirit of those seeking comfort without frills.

L'azur avio, protagoniste de cette composition, évoque des atmosphères printanières, des ciels clairs et des plongeurs dans la piscine. C'est une couleur sportive qui exprime le calme et une détermination sereine. Dans cette teinte, le double lavabo rappelle le mouvement des vagues et, associé au miroir Bubble Square, interprète avec goût l'esprit pratique et dynamique de ceux qui recherchent le confort sans fioritures.

OV.05

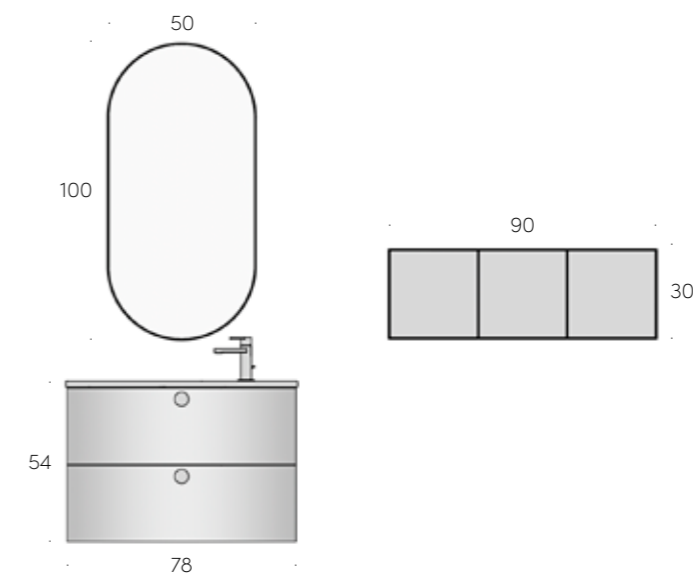

Rosso è il colore della passione, della determinazione e dell'energia propulsiva che erompe dalle viscere della terra. Abbinato al nero, esprime vitalità ed eleganza, dando vita a una composizione di carattere, per personalità decise e raffinate. Le linee morbide dei principali complementi vengono qui enfatizzate dal rigore del pensile, mentre l'elegante e moderno specchio Mood concorre a creare un'atmosfera di forte impatto estetico.

Red is the colour of passion, determination, and propulsive energy that erupts from the depths of the earth. Paired with black, it expresses vitality and elegance, giving life to a composition of character, for decisive and refined personalities. The soft lines of the main elements are emphasized here by the rigor of the wall cabinet, while the elegant and modern Mood mirror contributes to the creation of an atmosphere of strong aesthetic impact.

Le rouge est la couleur de la passion, de la détermination et de l'énergie propulsive qui jaillit des entrailles de la terre. Associé au noir, il exprime la vitalité et l'élégance, donnant vie à une composition de caractère, pour des personnalités décidées et raffinées. Les lignes douces des principaux éléments sont ici accentuées par la rigueur de l'armoire murale, tandis que le miroir élégant et moderne Mood contribue à créer une atmosphère d'un fort impact esthétique.

FINITURE / FINISHES / FINITIONS
laccato ciliegia opaco



OV.06

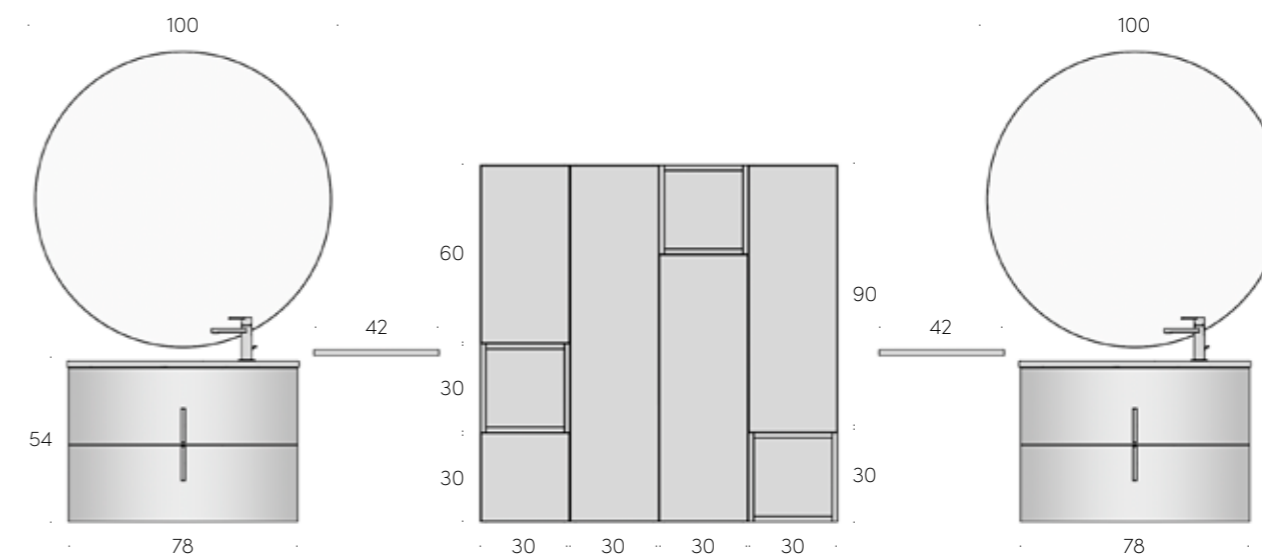

Le tinte calde e delicate di questa composizione, declinate nella doppia finitura lucida e opaca, si adattano egregiamente alle forme morbide del lavabo Oval, da cui si eleva come un astro luminoso l'elegante specchio Giotto Led, e all'ampio pensile reso dinamico dalla modularità composita, per un effetto complessivo di sofisticata raffinatezza.

The warm and delicate tones of this composition, presented in the double glossy and matte finish, adapt excellently to the soft forms of the Oval washbasin. From it rises, like a bright star, the elegant Giotto Led mirror. The large wall cabinet, made dynamic by its compositional modularity, contributes to an overall effect of sophisticated refinement.

Les tons chauds et délicats de cette composition, déclinés en une double finition brillante et mate, s'adaptent parfaitement aux formes douces du lavabo Oval. De là s'élève, tel une étoile lumineuse, l'élégant miroir Giotto Led. L'armoire murale de grande taille, rendue dynamique par sa modularité compositionnelle, contribue à un effet global de raffinement sophistiqué.

FINITURE / FINISHES / FINITIONS
laccato miele lucido
laccato antracite opaco